

ИГОЛЬЧАТЫЕ КЛАПАНЫ VN

ИГОЛЬЧАТЫЕ КЛАПАНЫ С НЕВРАЩАЮЩИМСЯ ШТОКОМ

VN6 и VN7

Максимальное рабочее давление	VN6: 3000 фунт./кв. дюйм (изб.) (207 бар) VN7: 5000 фунт./кв. дюйм (изб.) (345 бар)
Рабочая температура	с уплотнением из PCTFE: от -20 до 200 °F (от -28 до 93 °C) с уплотнением из PEEK: от -20 до 400 °F (от -28 до 204 °C)
Торцевые соединения	от 1/8" до 1/2" резьбовые или приварные и др. от 1/8" до 1/2" обжимные фитинги от 3 мм до 12 мм обжимные фитинги

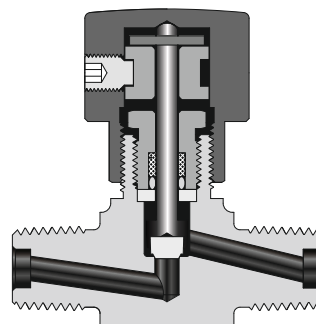

Цельнокованный корпус / Компактная конструкция / Невращающийся шток

ИГОЛЬЧАТЫЕ КЛАПАНЫ ДЛЯ ТЯЖЕЛЫХ УСЛОВИЙ ЭКСПЛУАТАЦИИ

VN8 и VN9

Максимальное рабочее давление	VN8: 6000 фунт./кв. дюйм (изб.) (414 бар) VN9: 10000 фунт./кв. дюйм (изб.) (690 бар)
Рабочая температура	с уплотнением из PTFE: от -65 °F до 450 °F (от -54 °C до 232 °C) с графитовым уплотнением: от -65 °F до 1200 °F (от -54 °C до 649 °C)
Торцевые соединения	от 1/8" до 1" резьбовые или приварные, и др. от 1/4" до 1" обжимные фитинги от 6 мм до 25 мм обжимные фитинги

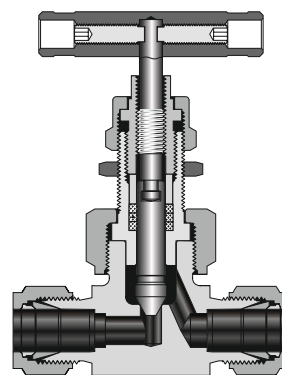

Каждый клапан проверен на герметичность азотом или сжатым воздухом при максимально допустимом рабочем давлении (не более 6000 фунт./кв. дюйм изб.)

Комбинированная конструкция крышки клапана

Возможность монтажа на панель
Широкий ассортимент предлагаемых материалов

ИГОЛЬЧАТЫЕ КЛАПАНЫ С ВЫДВИЖНЫМ ШТОКОМ (OS&Y)

VN10

Максимальное рабочее давление	6000 фунт./кв. дюйм (изб.) (414 бар)
Рабочая температура	от -65 °F до 1200 °F (от -54 °C до 649 °C)
Торцевые соединения	от 1/4" до 1/2", M10 – M20 резьбовые от 1/4" до 1/2", от 6 мм до 12 мм обжимные фитинги от 3/8" до 1/2", от 10 мм до 20 мм приварные
Проходное сечение	4 мм
Материалы уплотнительной поверхности	идентичны материалам корпуса и наконечника, доступно исполнение из стеллита

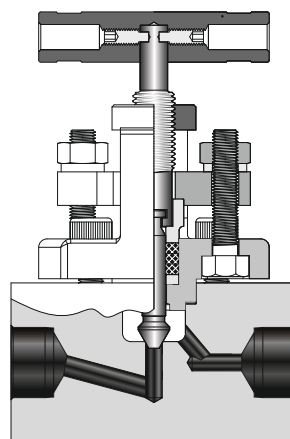

Из холоднотянутого прутка / Разные материалы корпуса
Внешняя регулировка сальника независимо от резьбы шпинделя